

# LUBRIFICAZIONE DEI CUSCINETTI VOLVENTI A CIRCOLAZIONE D' OLIO

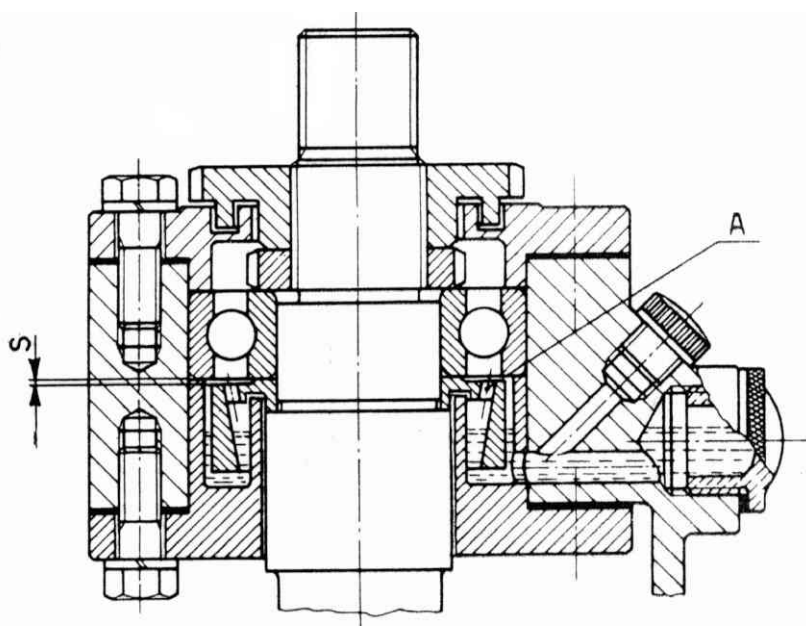

Adduzione dell' olio al cuscinetto mediante ascesa lungo la bussola internamente conica e attraverso i fori A e il gioco S che è compreso tra 0.3 e 0.5 mm per cuscinetti con diametro del foro da 30 a 50 mm.

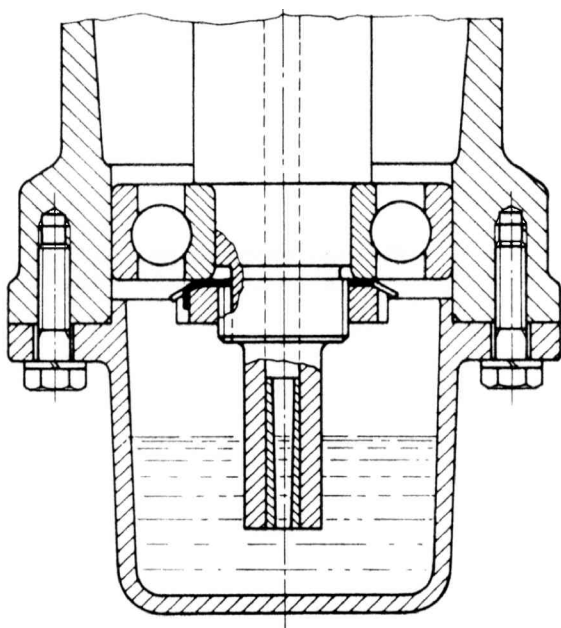

Circolazione dell' olio ottenuta mediante l' effetto pompante dell' inserto conico rotante ad elevata velocità.